

Resocjalizacja poprzez pracę

POLSKA GRUPA SW[®]

Katalog wyrobów i usług



PGSW



pepebe
PRAFABRYKATY



Baltica
POLSKA GRUPA SW



em mebel
POLSKA GRUPA SW



PCE
WYPOSAŻENIE CEL
PRISON CELL EQUIPMENT
POLSKA GRUPA SW



Pomet
POLSKA GRUPA SW



b-paczka.org
POLSKA GRUPA SW



PGSW
HOTELE I TURYSTYKA



Czarne Druki.PL
POLSKA GRUPA SW



Skanuj nasze możliwości

Poznaj naszą grupę

Polska Grupa SW Przedsiębiorstwo Państwowe pełni misję, łączącą wsparcie jednostek penitencjarnych Służby Więziennej oraz rozwój współpracy z podmiotami sektora prywatnego. Wspieramy, doradzamy, prowadzimy aktywną resocjalizację osób pozbawionych wolności. Rozwijamy się w wielu dziedzinach gospodarczych, dbając o jakość naszych produktów oraz usług. Patrzymy w przyszłość zarówno w kwestiach społecznych jak i biznesowych. Jesteśmy przekonani, że tymi działaniami skutecznie służymy Polsce i Polakom.

Polska Grupa SW prowadzi działalność na terenie całego kraju. W kilkunastu zakładach produkcyjnych, zlokalizowanych na terenie zakładów karnych lub w bezpośrednim sąsiedztwie zatrudnia kilkaset osób pozbawionych wolności, zachowując poziom najwyższego bezpieczeństwa społecznego. Równolegle organizuje i prowadzi szkolenia zawodowe, zarządza kantynami i ośrodkami szkoleniowo-wypoczynkowymi. Świadczy usługi kompleksowego nadzoru i realizacji inwestycji budowlanych, fumigacji i niszczenia dokumentów.

Współpracujemy z podmiotami prywatnymi, poszukujemy możliwości rozwoju biznesu w ramach posiadanej przez Służbę Więzienną infrastruktury. Nasze możliwości wybiegają znacznie poza niniejsze opracowanie. Większość projektów to realizacje indywidualnych potrzeb naszych klientów. Chętnie porozmawiamy o Państwa potrzebach.

Zapraszamy do lektury i kontaktu.

Zespół Polskiej Grupy SW Przedsiębiorstwo Państwowe



I.

Zabezpieczenia techniczno-ochronne

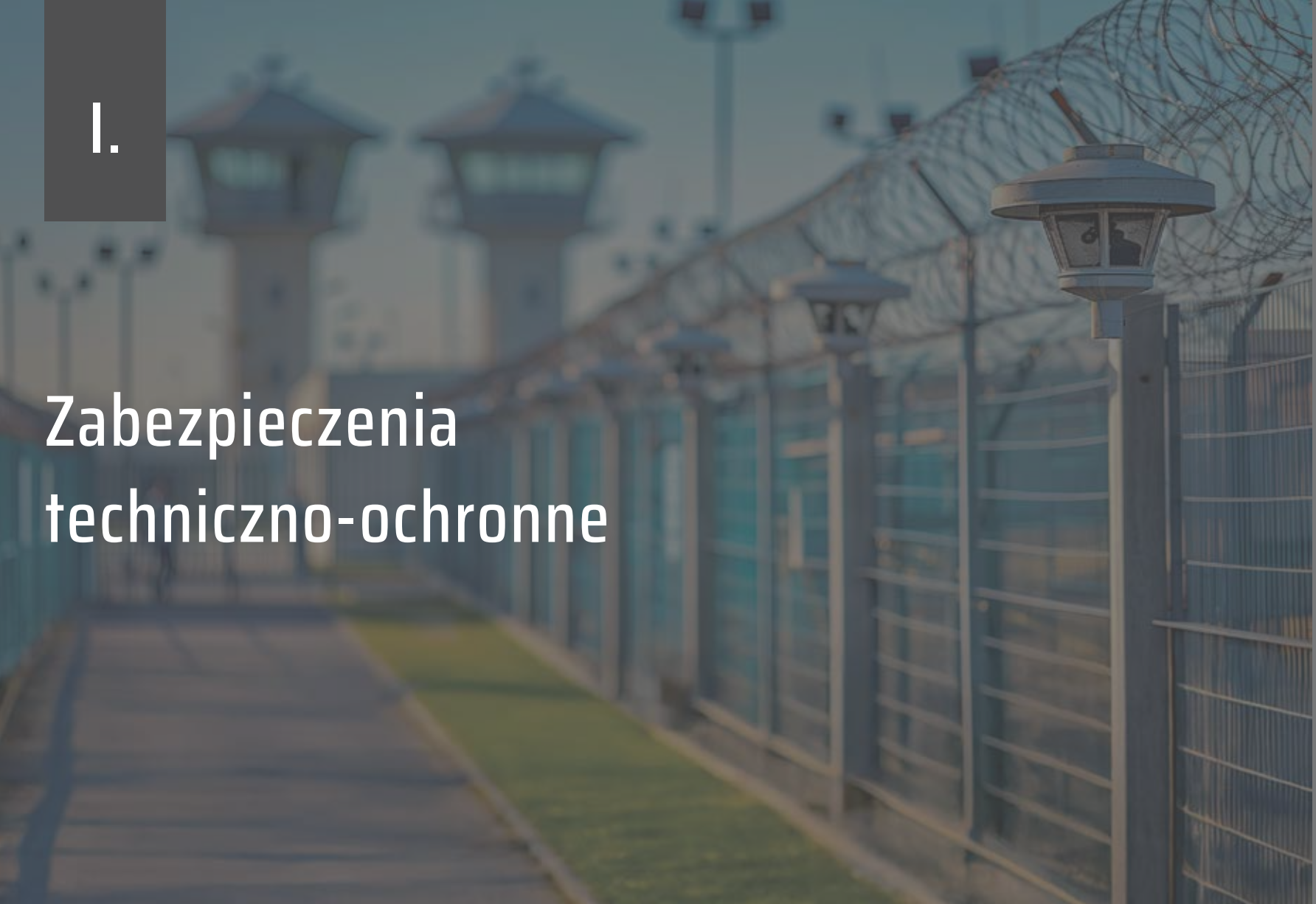

Prefabrykowane ogrodzenie więzienne POW-T

Prefabrykowane ogrodzenie POW-T to nowoczesne, sprawdzone rozwiązanie stanowiące alternatywę dla ogrodzeń wykonywanych metodą tradycyjną. System oparty na żelbetowych prefabrykatach o wysokości 6,5 m zapewnia najwyższy poziom bezpieczeństwa, trwałość oraz znacząco skraca czas realizacji inwestycji.

Charakterystyka konstrukcji

Po zasypaniu gruntem do wysokości ok. 1 m i wypełnieniu spoin zaprawą uzyskuje się efektywną wysokość ogrodzenia 5,5 m. W połączeniu z dodatkowymi zabezpieczeniami, takimi jak concertina, tworzy to kompletny system ochrony o najwyższych parametrach bezpieczeństwa.

Montaż przebiega wyjątkowo sprawnie – przy użyciu dźwigu w ciągu jednego dnia roboczego można zrealizować do 20 metrów ogrodzenia, co znacząco skraca czas inwestycji.



Produkt Polskiej Grupy SW:

● Zakład Pepebe
tel. 22 328 68 45
e-mail: prefabrykaty@pgsw.pl

Więcej
o produkcie na:
www.pepebe.pl



Kontakt:

● Arkadiusz Urbański
● 727 529 096

1.
Ogrodzenia
więzienne
zewnątrzne
Ogrodzenie więzienne
typu POW-T

1. Ogrodzenia więzienne zewnętrzne

Śluzy wjazdowe i pola spacerowe

Kontakt:

👤 Janusz Gołębiowski

☎ 603 776 708

👤 Bogusz Pęcherski

☎ 885 031 223

Śluzy wjazdowe i pola spacerowe

Śluzy wjazdowe

Kompaktowa, modułowa śluza wjazdowa do stref o podwyższonym rygorze bezpieczeństwa, projektowana i wykonywana zgodnie z wytycznymi Służby Więziennej oraz obowiązującymi przepisami budowlanymi. Śluza łączy funkcję kontroli dostępu pojazdów z fizyczną barierą antycieczkową i nadzorem ruchu. Układ dwubramowy (wejściowa/wyjściowa) z logicznym ryglowaniem – otwarcie jednej bramy automatycznie blokuje drugą. Konstrukcja stalowa/żelbetowa o podwyższonej odporności, z możliwością doposażenia w zapory antynajzdowe (anti-ram). Możliwa automatyka przemysłowa z ustalonymi indywidualnie zabezpieczeniami.

Pola spacerowe

Realizujemy projektowanie, prefabrykację i montaż pól spacerowych zgodnie z obowiązującymi normami i wytycznymi Służby Więziennej. Zapewniamy kompletne, bezpieczne i trwałe rozwiązania, dostosowane do lokalnych warunków i istniejącej infrastruktury.



Produkt Polskiej Grupy SW:

● Zakład Pepebe
tel. 22 328 68 45
e-mail: prefabrykaty@pgsw.pl

● Zakład PCE Włocławek
tel. 22 328 68 54
e-mail: wloclawek@pgsw.pl



OWZ/02 - Śluza wjazdowa żelbetowo-stalowa prefabrykowana

OWZ/03 - Śluza wjazdowa stalowa do zabudowy

OWZ/04 - Pole spacerowe żelbetowo-stalowe według projektu zamawiającego

● Zakład Pomet
tel. 885 031 235
e-mail: wronki@pgsw.pl

Kraty przejściowe i przejściowo-koszowe

Kraty przejściowe i przejściowo-koszowe

Wykonane na zamówienie, zgodnie z indywidualnymi wymiarami i specyfikacją przekazaną przez klienta.

Produkty zgodne z wytycznymi Dyrektora Generalnego Służby Więziennej.



Więcej o produkcie

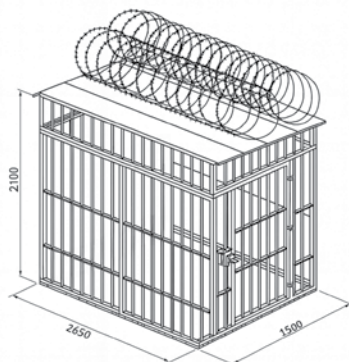

WW/01

WW/01 - Krata przejściowa w dowolnych wymiarach

WW/02 - Krata przejściowa koszowa zadaszona

WW/03 - Krata przejściowa koszowa do zabudowy według projektu zamawiającego



WW/02



WW/03

Produkt Polskiej Grupy SW:

● Zakład PGSW Wadowice
tel. 33 823 48 04
e-mail: wadowice@pgsw.pl

● Zakład PCE Włocławek
tel. 22 328 68 54
e-mail: wloclawek@pgsw.pl

● Zakład Pomet
tel. 885 031 235
e-mail: wronki@pgsw.pl

2.

Wygradzenia wewnętrzne

Kraty przejściowe i przejściowo-koszowe

Wygradzenia siatkowe zwykłe i z siatki ostrzowej

Bramy, wysięgniki, słupy, furtki

Kontakt:

👤 Jacek Jończyk

☎ 693 996 047

Wygradzenia siatkowe zwykłe, z siatki ostrzowej, concertina i akcesoria



WWS/01 - Wygradzenia siatkowe zwykłe:

- a. plecionka
- b. proste

WWS/02 - Wydzienia siatkowe z drutu ostrzowego

WWS/03 - Drut ostrzowy concertina

Wymiary:

- a. fi 450 - Średnica 450 mm, Długość 8 mb.
- b. fi 730 - Średnica 730 mm, Długość 10 mb.
- c. fi 0980 - Średnica 980 mm, Długość 10 mb.

WWS/04 - Ręczne kleszcze do zaciskania zaczepów (złączek)

WWS/05 - Wsporniki do montażu drutu ostrzowego. Dostępne wersje:

- a. wspornik concertina - narożny
- b. wspornik concertina - obniżony
- c. wspornik concertina - środkowy

WWS/06 - Zaczepy (złączki) stalowe do spinania zasieków - concertina. Ułatwiają montaż i ewentualne naprawy. Złączka wykonana o grubości 1,5 mm, zabezpieczona antykorozyjnie cynkowaniem galwanicznym - powłoka o grubości 20 mikronów

Produkt Polskiej Grupy SW:

● Zakład Pomet
tel. 885 031 235
e-mail: wronki@pgsw.pl

08

Kontakt:

👤 Bogusz Pęcherski
☎ 885 031 223

Bramy, wysięgniki, słupy, furtki

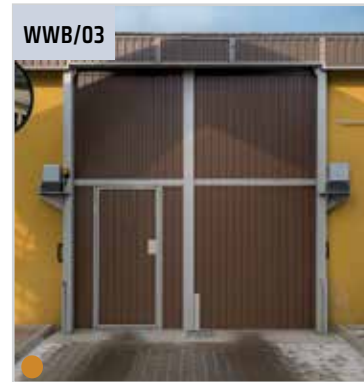

WWB/01 - Brama gospodarcza (serwisowa) to druga brama z napędem (również w systemie służby), obsługująca ruch logistyczny: dostawy, wywóz odpadów, serwis. Wypełnienie pełne lub ażurowe – zależnie od typu jednostki i linii ogrodzenia

WWB/02 - Brama główna wjazdowa (zewnątrzna) uchylno-przesuwna

WWB/03 - Brama główna wjazdowa (zewnątrzna) - przesuwna z automatyką

WWB/04 - Słupki do systemu grodzień

WWB/05 - Furtka lub brama wewnętrzna (ażurowa)

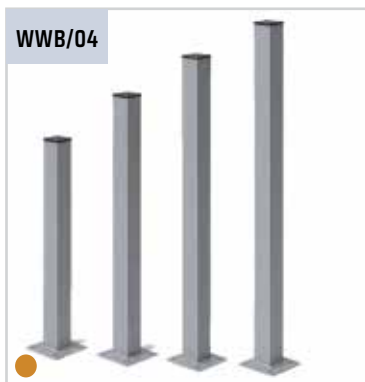

WWB/06 - Panel systemu grodzień



Produkt Polskiej Grupy SW:

 Zakład Pomet
tel. 885 031 235
e-mail: wronki@pgsw.pl

Kontakt:

 Bogusz Pęcherski
 885 031 223

3. Zabezpieczenia budynków i konstrukcji w terenie

Wewnętrzne bramy,
śluzy zwykłe i zadaszone

Blendy

Wewnętrzne bramy, śluzy zwykłe i zadaszone



Śluza zwykła to dwubramowe, kontrolowane przestrzenie buforowe służące do bezpiecznego przemieszczania się osób, pojazdów lub ładunków pomiędzy strefami ochrony. Stanowią podstawowy element systemu zapobiegającego nieautoryzowanemu wejściu, ucieczkom oraz wprowadzaniu przedmiotów niedozwolonych.

Śluza zadaszona to rozszerzona wersja klasycznych śluz bezpieczeństwa, wyposażona w konstrukcję dachową i osłony boczne, zapewniające ochronę przed warunkami atmosferycznymi i zwiększoną kontrolę operacyjną. Idealne rozwiązanie dla stref wejść głównych i wjazdów, gdzie odbywa się szczegółowa kontrola osób i ładunków.

Wewnętrzne bramy bezpieczeństwa to stalowe konstrukcje o wysokiej odporności mechanicznej. Stanowią kluczowy element zabezpieczenia wewnętrznego.

Produkt Polskiej Grupy SW:

● Zakład PCE Włocławek
tel. 22 328 68 54
e-mail: wloclawek@pgsw.pl

● Zakład Pomet
tel. 885 031 235
e-mail: wronki@pgsw.pl

Każda śluza:

- ma dodatkową możliwość montażu drutu ostrzowego typu concertina i dowolną możliwość doboru zamków
 - każda śluza spełnia wymagania Dyrektora Generalnego Służby Więziennej.
- Wszystkie wymiary dopasowane według projektu zamawiającego

ZBK/01 - Śluza wjazdowa, stalowa

ZBK/02 - Śluza wjazdowa, stalowa do zabudowy

ZBK/03 - Pole spacerowe, stalowe

Kontakt:

👤 Tomasz Kacprzak
☎ 664 705 326

Więcej
o produkcie



Blendy, kraty okienne - przejściowe, koszowe



ZBK/04 - Stalowa blenda fasadowa z podziałem krzyżowym, malowana proszkowo lub cynkowana

ZBK/05 - Stalowa blenda fasadowa z dystansem i podziałem poziomym malowana proszkowo lub cynkowana

ZBK/06 - Siatka okienna prosta, malowana lub cynkowana

ZBK/07 - Stalowa blenda fasadowa z dystansem i podziałem poziomym w kasecie z siatką, malowana proszkowo lub cynkowana



ZBK/08 - Stalowa blenda fasadowa koszowa/skrzyniowa z podziałem krzyżowym malowana proszkowo lub cynkowana

ZBK/09 - Siatka okienna do budynków już istniejących na specjalny wymiar malowana proszkowo lub cynkowana

Produkt Polskiej Grupy SW:

● Zakład PGSW Wadowice
tel. 33 823 48 04
e-mail: wadowice@pgsw.pl

● Zakład PCE Włocławek
tel. 22 328 68 54
e-mail: wloclawek@pgsw.pl

● Zakład Pomet
tel. 885 031 235
e-mail: wronki@pgsw.pl

Kontakt:

● Jacek Jończyk
● 693 996 047

3. Zabezpieczenia budynków i konstrukcji w terenie

Kraty okienne, rolety

Produkcja stolarki okiennej
i drzwiowej

Kontakt:



Aleksandra Kwiatkowska



502 040 560



Jacek Jończyk



885 031 223

Kraty okienne, rolety



ZOK/01

ZOK/O1 - Krata do celi – konfiguracja bazowa

Skrzydło kratowe: spawana konstrukcja z kształowników stalowych (rama) i prętów/profilów wypełniających, projektowana do nośności i sztywności wymaganych w SIWZ; przygotowana pod osprzęt (zamek, blokady, rygle).

Ościeżnica: stalowa, kotwiona do muru/żelbetu zgodnie ze sztuką budowlaną i zaleceniami producenta; montaż bezpieczny dla konstrukcji obiektu.

Wykończenie antykorozyjne: ocynk lub dobór powłok do kategorii korozyjności.

Zamykanie i blokady: przystosowanie do zamków i blokad przeznaczonych do krat/drzwi w jednostkach SW; opcjonalnie integracja z kontrolą dostępu.

Kierunek użytkowania: otwieranie w kierunku ewakuacji.



ZOK/02

ZOK/O2 - Rolety – adaptacyjne, podtynkowe i samonośne, dopasowane do każdego etapu inwestycji z użyciem komponentów Aluprof jednego z liderów w systemach nowoczesnych osłon przeciwsłonecznych.

Duże wymiary – do 4,5 x 4,0 m (18 m²), wysoka odporność na wiatr. Lamele C i Z – estetyka + pełna regulacja światła, możliwość zaciemnienia i redukcji hałasu.

Automatyka, aluminiowe kasety i prowadnice – trwałość, nowoczesny wygląd, opcja zliczowania z elewacją.

Korzyści – oszczędność energii, ochrona przed przegrzewaniem i poprawa akustyki.

Na specjalne zamówienie oferujemy żaluzje pod wymiar w systemie Aluprof.

Produkt Polskiej Grupy SW:



Zakład Baltica
tel. 22 328 63 29
e-mail: gdansk@pgsw.pl



Zakład PCE Włocławek
tel. 22 328 68 54
e-mail: wloclawek@pgsw.pl



Zakład Pomet
tel. 885 031 235
e-mail: wronki@pgsw.pl

Produkcja stolarki okiennej i drzwiowej

ZOK/03



ZOK/04

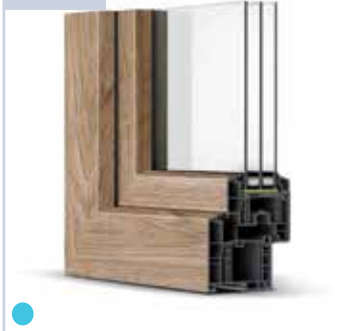

ZOK/05



ZOK/06



Polska Grupa SW w Zakładzie Baltica specjalizuje się w produkcji stolarki okiennej i drzwiowej z wykorzystaniem profili aluminiowych oraz PVC (PCV) a także systemy fasadowe. Dzięki zaawansowanym technologiom i wykorzystaniu profili od renomowanych dostawców takich jak Decco, Rehau czy Aluprof, możliwe jest dostarczenie produktów najwyższej jakości.

Wychodzimy naprzeciw oczekiwaniom rynku budynków energooszczędnych i pasywnych, oferując certyfikowane produkty - najwyższych standardów izolacyjności termicznej. Zespół doświadczonych pracowników zapewnia skuteczną realizację zamówień na terenie całego kraju, co stanowi solidną podstawę do budowania długotrwałych relacji z klientami i partnerami biznesowymi.

Oferujemy również rozwiązania zwiększające bezpieczeństwo, takie jak okna i drzwi antywłamaniowe w klasie RC4 z możliwością zabezpieczenia szyb folią bezpieczną klasy P2A/P/3A oraz okna i drzwi przeciwpożarowe, także na drodze ewakuacyjnej zintegrowane z system SSP.

decco
EXTRUSION

REHAU

ALUPROF
ALUMINIUM SYSTEMS

ZOK/03 - Okna i drzwi PVC na profilach firmy Decco

ZOK/04 - Okna i drzwi PVC na profilach firmy REHAU

ZOK/05 - Okna i drzwi ALU na profilach firmy Aluprof

ZOK/06 - Stolarka przeciwpożarowa w systemie Aluprof w klasach odporności ogniowej EI15 do EI20

Więcej o produkcji okien na:
www.oknabaltica.pl



Kontakt:

 Aleksandra Kwiatkowska
 502 040 560

Produkt Polskiej Grupy SW:

 Zakład Baltica
tel. 22 328 63 29
e-mail: gdansk@pgsw.pl

3. Zabezpieczenia budynków i konstrukcji w terenie

Zabezpieczenia studzienek, rynien,
masztów, słupów

Zabezpieczenia studzienek, rynien, masztów, słupów

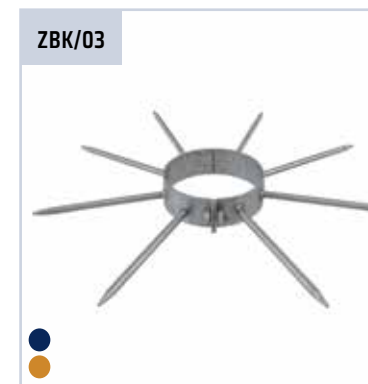

PGSW projektuje i wykonuje zabezpieczenia studzienek, rynien, masztów i słupów do zastosowań penitencjarnych i zabezpieczenia ochronnego.

Stosujemy stal ocynkowaną ogniowo lub nierdzewną, rozwiązania antywspinaczkowe i antysabotażowe, osłony i pokrywy o podwyższonej odporności mechanicznej, a także mocowania uniemożliwiające demontaż bez narzędzi specjalistycznych.



Każdy projekt dopasowujemy do infrastruktury jednostki, zapewniając długotrwałą odporność korozyjną. Nasze rozwiązania opracowywane są z myślą o maksymalnym poziomie bezpieczeństwa.

ZBK/01 - Osłona rury spustowej, itp.

ZBK/02 - Osłona na przewody

ZBK/03 - Ochrona antywspinaczkowa na słupy i maszty o przekroju koła

Kontakt:

 Jacek Jończyk
 693 996 047

Produkt Polskiej Grupy SW:

 Zakład PCE Włocławek
tel. 22 328 68 54
e-mail: wloclawek@pgsw.pl

 Zakład Pomet
tel. 885 031 235
e-mail: wronki@pgsw.pl

Na zamówienie
wykonujemy zabezpieczenia
studzienek, rynien



Wózki transportowe

ZOWT/01



ZOWT/01 - Solidny, funkcjonalny wózek przeznaczony do transportu i wydawania posiłków w zakładach zamkniętych, instytucjach zbiorowego żywienia oraz jednostkach penitencjarnych. Konstrukcja wykonana z wytrzymałej stali, malowanej proszkowo w kolorze RAL 7040 (struktura), zapewnia trwałość, odporność na uszkodzenia mechaniczne i łatwość utrzymania w czystości. Wózek wyposażony jest w dwa podesty robocze z blachy kwasoodpornej, umożliwiające ergonomiczne rozmieszczenie pojemników z żywnością.

Wymiary podestów:

dolny: ok. 1000 x 700 mm, górny: ok. 500 x 700 mm

Koła: pełne, przednie skrętne

Wersja składana: opcjonalnie

ZOWT/02



ZOWT/02 - Wózek przeznaczony do transportu i dystrybucji posiłków w pojemnikach GN. Wykonany z solidnej stali konstrukcyjnej malowanej proszkowo (RAL 7040, struktura) lub ocynkowanej. Wyposażony w cztery półki przystosowane do pojemników GN 1/1 (530x325 mm) z rantem zabezpieczającym oraz zadaszenie z blachy trapezowej chroniące żywność przed czynnikami zewnętrznymi.

Konstrukcja nośna z profili stalowych zapewnia wysoką wytrzymałość, a duże koła pneumatyczne (Ø 200 mm, skrętne) gwarantują płynne prowadzenie nawet przy pełnym obciążeniu.

Z przodu wózka jest uchwyt transportowy umożliwiający bezpieczne prowadzenie.

Wersja składana: opcjonalnie

Produkt Polskiej Grupy SW:

● Zakład PCE Włocławek
tel. 22 328 68 54
e-mail: wloclawek@pgsw.pl

● Zakład Pomet
tel. 885 031 235
e-mail: wronki@pgsw.pl

4.

Obsługa cel, pomieszczeń wewnętrznych

Wózki transportowe

Kontakt:

👤 Tomasz Kacprzak

📞 664 705 326

👤 Bogusz Pęcherski

📞 885 031 223

5. Zabezpieczenia cel, pomieszczeń wewnętrznych

Drzwi więzienne do cel

Kontakt:

 Tomasz Kacprzak

 664 705 326

 Bogusz Pęcherski

 885 031 223

Drzwi do pomieszczeń o podwyższonym bezpieczeństwie

ZCD/01



ZCD/01 - Drzwi więzienne do cel. Stalowe drzwi do pomieszczeń o podwyższonym bezpieczeństwie. Skrzydło z blachy 2 mm wzmocnione ceownikami, futryna 3 mm; wypełnienie z niepalnej wełny mineralnej. Trzy blokady przeciwwyważeniowe. Standardowo: zamek i zasuwy typu więziennego PCE Włocławek, wizjer „Hrubieszów” (centralny z regulacją ± 190 mm), pochwyt $\varnothing 35$ mm. Wersje lewe/ prawe. Kolor RAL 7035; inne kolory RAL na zamówienie. Solidna, wytrzymała konstrukcja. Wymiary: 2058 x 996 mm.

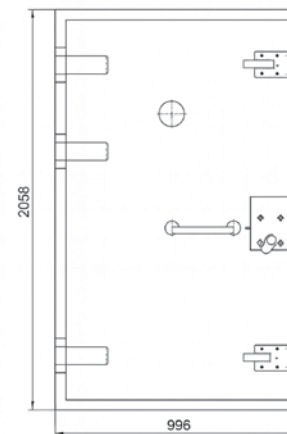

Produkt Polskiej Grupy SW:

 Zakład PCE Włocławek
tel. 22 328 68 54
e-mail: wloclawek@pgsw.pl

 Zakład Pomet
tel. 885 031 235
e-mail: wronki@pgsw.pl

Drzwi do pomieszczeń o podwyższonym bezpieczeństwie

ZCD/02

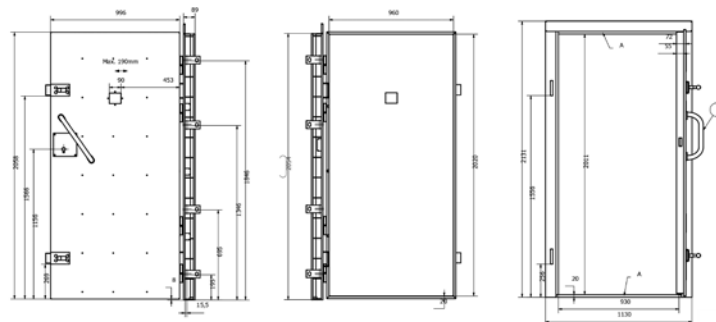

ZCD/02 - Drzwi więzienne do cel. Skrzydło drzwi wykonane z blachy grubości 2 mm wzmocnione ceownikami, futryna drzwi wykonana z blachy grubości 3 mm. Wyposażone w 3 blokady przeciwwyważeniowe oraz wypełnione niepalną wełną mineralną. Wizjer umieszczony centralnie, z możliwością przesunięcia o 190 mm w lewo lub w prawo od osi skrzydła. Drzwi posiadają pochwył z rury 33,7 mm. Standardowo montowane są przy wszystkich drzwiach zasuwki oraz zamek typu więziennego „Pomet”. Dostępne wersje: prawa i lewa. Do zamówienia w dowolnym kolorze RAL. Solidna i wytrzymała konstrukcja uzyskała pozytywny wynik badań laboratoryjnych odporności na włamanie zgodnie z klasą RC4 wg. PN-EN 1627:2012. Wymiary: 2058 x 996 mm

Produkt Polskiej Grupy SW:

● Zakład PCE Włocławek
tel. 22 328 68 54
e-mail: wloclawek@pgsw.pl

● Zakład Pomet
tel. 885 031 235
e-mail: wronki@pgsw.pl

● Bogusz Pęcherski
885 031 223

● Tomasz Kacprzak
664 705 326

Kontakt:

Drzwi do pomieszczeń o podwyższonym bezpieczeństwie

ZCD/03



ZCD/03 - Drzwi więzienne z oknem - do pomieszczeń mieszkalnych o podwyższonym bezpieczeństwie. Solidna i wytrzymała konstrukcja uzyskała pozytywny wynik badań laboratoryjnych odporności na włamanie zgodnie z klasą RC4 wg. PN-EN 1627:2012. Skrzydło drzwi wykonane z blachy o grubości 2mm, wzmocnione ceownikami. Futryna drzwi wykonana z blachy o grubości 3mm. Wyposażone w 3 blokady przeciwwyważeniowe oraz wypełnione niepalną wełną mineralną. Wizjer umieszczony centralnie, z możliwością przesunięcia o 190mm w lewo lub w prawo od osi skrzydła. Wymiary: 2058 x 996 mm

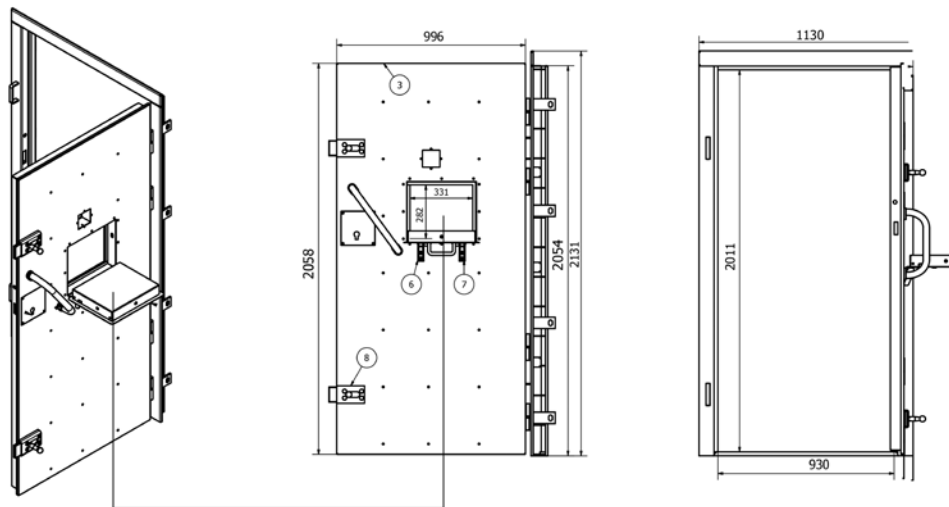

Kontakt:

Produkt Polskiej Grupy SW:

● Zakład PCE Włocławek
tel. 22 328 68 54
e-mail: wloclawek@pgsw.pl

● Zakład Pomet
tel. 885 031 235
e-mail: wronki@pgsw.pl

● Bogusz Pęcherski
885 031 223

● Tomasz Kacprzak
664 705 326

Drzwi do pomieszczeń o podwyższonym bezpieczeństwie

ZCD/04



ZCD/04 - Drzwi więzienne z wycięciem na kajdanki. Skrzydło drzwi wykonane z blachy o grubości 2mm, wzmocnione ceownikami. Futryna drzwi wykonana z blachy o grubości 3 mm. Wyposażone w 3 blokady przeciwwyważeniowe oraz wypełnione niepalną wełną mineralną. Wizjer umieszczony centralnie, z możliwością przesunięcia o 190 mm w lewo lub w prawo od osi skrzydła. Drzwi z podwójnym oknem dającym możliwość założenia kajdanek zespolonych na ręce i nogi bez otwierania skrzydeł drzwi. Drzwi posiadają również wizjer zespolony ze skrzydłem. Odporność na włamanie zgodnie z klasą RC4 wg. PN-EN 1627:2012
Wymiary: 2058 x 996 mm

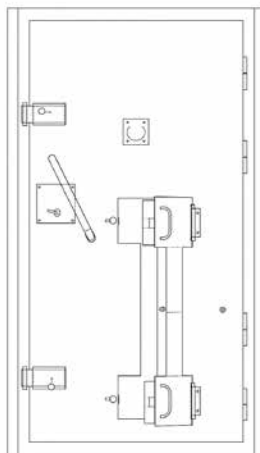

Produkt Polskiej Grupy SW:

● Zakład PCE Włocławek
tel. 22 328 68 54
e-mail: wloclawek@pgsw.pl

● Zakład Pomet
tel. 885 031 235
e-mail: wronki@pgsw.pl

● Bogusz Pęcherski
885 031 223

● Tomasz Kacprzak
664 705 326

Kontakt:

5. Zabezpieczenia pomieszczeń wewnętrznych

Zasuwy

Zasuwy

ZCZ/01



ZCZ/02



ZCZ/03



ZCZ/04



ZCZ/05



ZCZ/01 - Zasuwa ocynkowana typu „Włocławek”

ZCZ/02 - Zasuwa do drzwi typu „Sieradzkiego”

ZCZ/03 - Zasuwa do drzwi typu „Sieradzkiego” ocynkowana

ZCZ/04 - Zasuwa do drzwi typu „Sieradzkiego” model Pomet ocynkowana

ZCZ/05 - Zapornica ocynkowana tradycyjna



Produkt Polskiej Grupy SW:

 Zakład PGSW Wadowice
tel. 33 823 48 04
e-mail: wadowice@pgsw.pl

 Zakład PCE Włocławek
tel. 22 328 68 54
e-mail: wloclawek@pgsw.pl

 Zakład Pomet
tel. 885 031 235
e-mail: wronki@pgsw.pl

Kontakt:

 Jacek Jończyk
 693 996 047

Wizjery

ZCW/01



ZCW/02



ZCW/03



ZCW/01 - Wizjer typu „Hrubieszów” wzór Pomet

ZCW/02 - Wizjer typu „Hrubieszów” wzór PCE Włocławek

ZCW/03 - Wizjer optyczny wzór PCE Włocławek

ZCW/04 - Tradycyjny wizjer łożkowy (ocynkowany) z okienkiem z plexi

ZCW/05 - Tradycyjny wizjer łożkowy zwykły (malowany proszkowo)

ZCW/06 - Klasyczny wizjer płaski, okrągły, malowany proszkowo - wzór Pomet

ZCW/04



ZCW/05



ZCW/06



Nasze Wizjery umożliwiają ciche otwieranie. Wymiana szkła lub kłapki wizjera jest szybka i bezinwazyjna w wizjer.

Możliwość wykonania produktów typu „Hrubieszów” ze szkłem weneckim lub kuloodpornym.

Dostępne we wszystkich kolorach RAL

Produkt Polskiej Grupy SW:

 Zakład PCE Włocławek
tel. 22 328 68 54
e-mail: wloclawek@pgsw.pl

 Zakład Pomet
tel. 885 031 235
e-mail: wronki@pgsw.pl

 Jacek Jończyk
 693 996 047

Kontakt:

5. Zabezpieczenia cel, pomieszczeń wewnętrznych

Zamki

Zamki zabezpieczające typu „PCE - Włocławek”



ZCP/01 - Zamek mechaniczny do cel ZC-3M (lewy)

ZCP/02 - Zamek mechaniczny do cel ZC-3M (prawy)

ZCP/03 - Zamek mechaniczny paniczny prawy lub lewy

ZCP/04 - Zamek mechaniczny do krat ZO-3M dwustronny lewy

ZCP/05 - Zamek mechaniczny do krat ZO-3M dwustronny prawy

Zamki mechaniczne ze stali węglowej „czarnej”.

Produkt Polskiej Grupy SW:

● Zakład PCE Włocławek
tel. 22 328 68 54
e-mail: wloclawek@pgsw.pl

● Zakład Pomet
tel. 885 031 235
e-mail: wronki@pgsw.pl

Więcej na:
wyposazeniectel.pgsw.org



Kontakt:

👤 Tomasz Kacprzak

☎ 664 705 326

👤 Bogusz Pęcherski

☎ 885 031 223

Zamki zabezpieczające typu „Sieradzkiego”

ZPC/06



ZPC/07



ZPC/08



ZPC/09



ZPC/10



ZPC/11



ZPC/06 - Zamek mechaniczny dwustronny do krat więziennych ZMD-01

ZPC/07 - Zamek mechaniczny jednostronny do drzwi cel ZM-02

ZPC/08 - Zamek mechaniczny z głowicą magnetyczną do krat ZMK-02

ZPC/09 - Zamek mechaniczny z głowicą magnetyczną i kartą do krat ZMK-02

ZPC/10 - Zamek mechaniczny jednostronny z głowicą magnetyczną do drzwi ZMK-02

ZPC/11 - Zamek mechaniczny jednostronny do drzwi cel więziennych, z dwoma niezależnymi wkładkami kluczowymi (system podwójnego zabezpieczenia)

Parametry techniczne:

Zamki mechaniczne typu ZMK-02 ze stali wzmocnionej. Rygiel zamków o wysokości 35 mm, otwieranie dwustopniowe – klucz „duży”. Zamki jednostronnego otwierania.

Produkt Polskiej Grupy SW:

● Zakład PCE Włocławek
tel. 22 328 68 54
e-mail: wloclawek@pgsw.pl

Kontakt:

👤 Tomasz Kacprzak
☎ 664 705 326

Zamki zabezpieczające typu „Sieradzkiego”



ZPC/12 - Blokada silnikowa

ZPC/13 - Zamek do krat ZCE mechaniczno-elektryczny

ZPC/14 - Zamek mechaniczny do drzwi w wersjach:
Zamek dwustronny (1 obrót klucza)
Zamek dwustronny (2 obroty klucza)

ZPC/15 - Zamek mechaniczny do drzwi w wersjach:
Zamek dwustronny (1 obrót klucza)
Zamek dwustronny (2 obroty klucza)

ZPC/16 - Zamek z funkcją zatrzasku bezkluczowego / jednostronny (wersja więzienna) — wersje specjalne zamków więziennych oferowane są m.in. z opcją zatrzasku bezkluczowego, umożliwiającego szybkie zamknięcie bez klucza (zatrzask bezkluczowy / funkcja „panic”)

Więcej na:
wyposazeniecel.pgsww.org







Kontakt:

Produkt Polskiej Grupy SW:

● Zakład PCE Włocławek
tel. 22 328 68 54
e-mail: wloclawek@pgsw.pl
24

● Zakład Pomet
tel. 885 031 235
e-mail: wronki@pgsw.pl

●  Bogusz Pęcherski
●  885 031 223

●  Tomasz Kacprzak
●  664 705 326

Kraty wewnętrzne



ZCK/01 - Wewnętrzne kraty projektujemy i wykonujemy zgodnie z wytycznymi Służby Więziennej, jako element zabezpieczeń techniczno-ochronnych w strefach przejściowych, służach i korytarzach. Konstrukcja przewiduje bezkolizyjną współpracę z drzwiami oraz spełnia wymagania ewakuacyjne.

Kraty ze stali konstrukcyjnej (profile zamknięte/pręty pełne), ze spawami ciągłymi i kotwieniem chemicznym/mechanicznym do podłoża konstrukcyjnego. Projekt zakłada brak elementów demontowalnych od strony chronionej, wzmocnienia antywyważeniowe i gładkie krawędzie użytkowe. Parametry (układ prętów, przekroje, punkty kotwień) dobiera się do PFU/kłasy obiektu.

Więcej na:
wyposazeniecel.pgsw.org



Produkt Polskiej Grupy SW:

● Zakład PCE Włocławek
tel. 22 328 68 54
e-mail: wloclawek@pgsw.pl

● Zakład Pomet
tel. 885 031 235
e-mail: wronki@pgsw.pl

5.

Zabezpieczenia pomieszczeń wewnętrznych

Kraty

Kontakt:

👤 Tomasz Kacprzak

📞 664 705 326

👤 Bogusz Pęcherski

📞 885 031 223

5. Zabezpieczenia cel, pomieszczeń wewnętrznych

Drzwi sanitarne,

Zabezpieczenia grzejników

Drzwi sanitarne, zabezpieczenia grzejników



ZPI/01 - Drzwi sanitarne stalowe – Stalowe drzwi do kabin/toalet, zaprojektowane do intensywnej eksploatacji i łatwej dezynfekcji. Konstrukcja z gładkich paneli stalowych, ocynkowanych i malowanych proszkowo (standard jasnoszary RAL 7035, inne RAL na zamówienie). Regulowane nóżki ułatwiają utrzymanie czystości i poziomowanie. Wzmocnione, wandaloodporne zawiasy oraz zamek na wkładkę systemową SW z funkcją awaryjnego otwarcia z zewnątrz. Krawędzie zabezpieczone, minimalne szczeliny – prywatność użytkownika przy zachowaniu kontroli.

Warianty: lewe/prawe, wymiary na miarę inwestycji, opcje pełnej zabudowy lub prześwitu dolnego. Zalety: odporność na wilgoć i środki chemiczne, szybkie sprzążanie, trwałość i bezpieczeństwo eksploatacyjne.



ZPI/02 - Stalowa osłona do grzejników przeznaczona do cel i ciągów komunikacyjnych zabezpiecza instalację przed dostępem i wandalizmem, zachowując pełną wydajność grzewczą. Korpus wykonany z blachy stalowej, spawany i skręcany, ma zaokrąglone krawędzie i pozbawiony jest ostrych elementów. Górna kratka nawiewno-wywiewna o bezpiecznych otworach – zgodnych z wytycznymi SW – zapewnia swobodny przepływ powietrza. Wandaloodporne, ukryte mocowania umożliwiają demontaż wyłączanie serwisowy. Gładkie, łatwozmywalne powierzchnie są odporne na negatywny wpływ środków dezynfekcyjnych, a zabudowa maskuje zawory i przewody, ograniczając możliwość ukrywania przedmiotów. Obudowa malowana proszkowo (standard RAL 7035, inne kolory RAL na zamówienie) wykonywana jest na wymiar do konkretnego typu grzejnika. Idealna do cel mieszkalnych, korytarzy oraz pomieszczeń administracyjnych i odwiedzin – łączy bezpieczeństwo, trwałość, estetykę i łatwy serwis.

Wykonujemy obudowy według projektu i wytycznych zamawiającego.

Produkt Polskiej Grupy SW:

● Zakład PCE Włocławek
tel. 22 328 68 54
e-mail: wloclawek@pgsw.pl

● Zakład Pomet
tel. 885 031 235
e-mail: wronki@pgsw.pl

● Zakład PGSW Wadowice
tel. 33 823 48 04
e-mail: wadowice@pgsw.pl

Kontakt:

👤 Jacek Jończyk
☎ 693 996 047

Łóżko metalowe, wzmocnione - piętrowe

WCL/01



WCL/01 - Łóżko metalowe typu

więziennego - To łóżko z podparciem wkładu w minimum w 3 miejscach.

Perforowany wkład do łóżka ocynkowany i malowany.

Szuflada wysuwana do łóżka, ocynkowana i malowana - pojemnik podłóżkowy.

Drabinka z barierką zabezpieczającą.

Elementy malowane pokryte farbą proszkową.

Modele:

- **PCE Włocławek** - te łóżka metalowe

i łóżka metalowe piętrowe z drabinką wykonywane są zgodnie z normami:

PN-EN 1725:2001,

PN-EN 1022:2005,

PN-EN 13453-112:2006

oraz posiadają pozytywny atest badań

wytrzymałościowych w zakresie

bezpieczeństwa użytkowania.

- **Pomet** - na te łóżka posiadamy

świadczenie badań „zgodności

wyrobu z wymaganiami wytrzymałości

i trwałości” nr: 1107/57/M/12/2019,

na zgodność z PN-EN 747-1+A1:2015

Wymiary: 2000x750mm

Kolor: RAL 7040 Struktura

Dostępne we wszystkich

kolorach RAL

Produkt Polskiej Grupy SW:

● Zakład PCE Włocławek
tel. 22 328 68 54
e-mail: wloclawek@pgsw.pl

● Zakład Pomet
tel. 885 031 235
e-mail: wronki@pgsw.pl

Więcej na:
wyposazeniecel.pgsw.org



6.

Wyposażenie cel

Meble do cel,
w tym meble mocowane
na stałe:

- łóżka metalowe
- łóżka specjalnego zastosowania

Kontakt:

👤 Tomasz Kacprzak

📞 664 705 326

👤 Bogusz Pęcherski

📞 885 031 223

Łóżka metalowe, wzmacniane

WCL/02



WCL/03



WCL/04



WCL/05

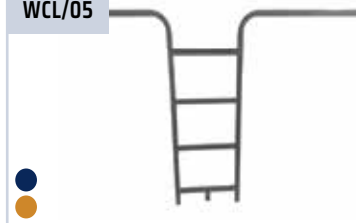

WCL/02 - Łóżko metalowe potrójne z podparciem wkładu w min. 3 miejscach.
Całość składa się z:
3 x szkielec łóżka
3 x perforowany wkład
1 x długa drabinka z barierką zabezpieczającą
1 x krótka barierka zabezpieczająca

WCL/03 - Łóżko metalowe pojedyncze z podparciem wkładu, wkład i szuflada

WCL/04 - Szuflada wysuwana, pojemnik podłóżkowy (wym. 710 x 710 x 210mm)



WCL/05 - Drabinka z barierką zabezpieczającą (wym. 1990 x 1200mm)
Elementy metalowe pokryte farbą proszkową RAL 7040 Struktura

Produkt Polskiej Grupy SW:

 Zakład PCE Włocławek
tel. 22 328 68 54
e-mail: wloclawek@pgsw.pl

 Zakład Pomet
tel. 885 031 235
e-mail: wronki@pgsw.pl

 Bogusz Pęcherski
 885 031 223

 Tomasz Kacprzak
 664 705 326

Kontakt:

Łózka metalowe, specjalnego zastosowania

WCL/06



WCL/07



WCL/08 - Łóżko stalowe do zastosowań specjalnych. Spawana konstrukcja stalowa malowana proszkowo (struktura). Higieniczny, łatwozmywalny wkład z tworzywa. Uchwyty z pasami skórzanymi w komplecie. Nogi stałe lub składane. Mocowanie do posadzki: śrubowe albo system gniazdo GNL.01.00 (trwale osadzone) + końcówka nogi KNL.01.00 przy łóżku. Rozwiązanie wandaloodporne, proste w dezynfekcji i serwisie.

WCL/08



WCL/06 - Łóżko metalowe pojedyncze (prycza) trwale przymocowane do podłoża, wym. 2040x790x400mm z wkładem z blachy perforowanej. Wszystkie elementy metalowe pokryte farbą proszkową.

WCL/07 - Łóżko metalowe pojedyncze (prycza) wym. 2050x790x400mm z wkładem z blachy perforowanej. Nogi składane lub na stałe. Mocowanie do podłoża śrubami lub rozwiązanie (gniazdo + końcówka nogi) - wymaga trwałego osadzenia w posadzce gniazdo GNL.01.00. Natomiast przy łóżku zamocowana jest końcówka nogi KNL.01.00. Malowane proszkowo.

Produkt Polskiej Grupy SW:

● Zakład PCE Włocławek
tel. 22 328 68 54
e-mail: wloclawek@pgsw.pl

● Zakład Pomet
tel. 885 031 235
e-mail: wronki@pgsw.pl

👤 Bogusz Pęcherski
📞 885 031 223

👤 Tomasz Kacprzak
📞 664 705 326

Kontakt:

6. Wyposażenie celi

Meble do celi,
w tym meble mocowane
na stałe:

- sprzęt do celi monitorowanej
i szpitalnej

Sprzęt do pomieszczeń monitorowanych i szpitalnych

WCL/09



WCL/10



WCL/11



WCL/09 - Łóżko ze skrzynią
do celi monitorowanej

WCL/10 - Stół mocowany, stalowy
z taboretą mocowanym, stalowym
do pomieszczeń monitorowanych

WCL/11 - Łóżko szpitalne - zwykłe
metalowe z atestem. Preferowane
do pomieszczeń szpitalnych

Produkt Polskiej Grupy SW:

● Zakład PCE Włocławek
tel. 22 328 68 54
e-mail: wloclawek@pgsw.pl

● Zakład Pomet
tel. 885 031 235
e-mail: wronki@pgsw.pl

Kontakt:

👤 Tomasz Kacprzak

☎ 664 705 326

👤 Bogusz Pęcherski

☎ 885 031 223

Stoły

WCS/01



WCS/03



WCS/02



WCS/04



WCS/01 - Blat z płyty laminowanej, nogi i łączenia poziome z profilu zamkniętego 35x35x2 mm. Końcówki zaspawane z nakładką z PVC. Warianty i wymiary:
A - 500 x 400 x 755 mm
B - 600 x 600 x 755 mm
C - 750 x 600 x 755 mm
D - 800 x 750 x 755 mm

WCS/02 - Blat ze sklejki wodoodpornej o gr 15 mm pokrytej lakierem. Nog i łączenia poziome z profilu 35x35x2 mm. Końcówki zaspawane z nakładką PVC. Wysokość stołów: 755 mm. Warianty i wymiary:
A - 500 x 400 x 755 mm
B - 600 x 600 x 755 mm
C - 750 x 600 x 755 mm
D - 800 x 750 x 755 mm

WCS/03 - Blat z płyty laminowanej. Nog i łączenia poziome z profilu zamkniętego 25x25x2 mm. Końcówki zaspawane z nakładką z PVC. Wymiary: 800 x 750 x 755 mm

Materiały posiadają atesty dopuszczające do kontaktu z żywnością.

Produkt Polskiej Grupy SW:

● Zakład PGSW Wadowice
tel. 33 823 48 04
e-mail: wadowice@pgsw.pl

● Zakład Pomet
tel. 885 031 235
e-mail: wronki@pgsw.pl

6. Wyposażenie cel

Meble do cel,
w tym meble mocowane
na stałe:

- stoły więzienne kwaternikowe
- stoły więzienne z płytą kotwiącą i zestawy
- taborety więzienne

Kontakt:

👤 Jacek Jończyk
☎ 693 996 047

Stoły z płytą kotwiącą (mocowane na stałe) i zestawy

Wszystkie stoły z płytą kotwiącą do posadzki lub ściany posiadają blat drewniany o zaokrąglonych narożach. Materiały posiadają atesty do kontaktu z żywnością. Warianty:

- A - 600 x 600 x 745 mm – 1-os.
- B - 750 x 800 x 745 mm – 1-2 os.
- C - 800 x 800 x 745 mm – 1-3 os.

WCSM/01 - Mocowanie do posadzki (4).

WCSM/02 - Mocowanie 6 punktowe do posadzki (4) i ściany (2).

WCSM/03 - Mocowanie 6 punktowe do posadzki (4) i ściany (2) wzmacnione.



WCSM/04 - Stół na podstawie kwadratowej z blatem 600 x 600 mm i taboretą mocowanym na stałe.

WCSM/05 - Stół uchylny mocowany do ściany o wymiarze: 500 x 400 mm z taboretą uchylną, mocowaną do ściany o wymiarze: 350 x 350 mm

WCSM/06 - Zestaw 2 osobowy zespolony na stałe ze stołem o siedziskach składanych Ø 350mm. Blaty stołu od 750 x 800 mm. Całość trwale mocowana do ściany.

Produkt Polskiej Grupy SW:

● Zakład PGSW Wadowice
tel. 33 823 48 04
e-mail: wadowice@pgsw.pl

● Zakład Pomet
tel. 885 031 235
e-mail: wronki@pgsw.pl

Kontakt:

👤 Jacek Jończyk
📞 693 996 047

Taborety z płytą kotwiącą (mocowane na stałe)

WCTM/01



WCTM/02



WCTM/03



WCTM/04



WCTM/05



WCTM/06



WCTM/01 - Taboret z siedziskiem o wymiarach 350x350 mm ze sklejki wodoodpornej o gr. 12 mm pokrytej lakierem bezbarwnym. Noga wykonana z profilu o wymiarach 50x50x4 mm. Wysokość z siedziskiem to 447 mm.

WCTM/02 - Taboret z siedziskiem o wymiarach 350x350 mm ze sklejki wodoodpornej o gr. 12 mm pokrytej lakierem bezbarwnym. Mocowane do ściany za pomocą trzech otworów. Wysokość z siedziskiem to 447 mm.

WCTM/03 - Stoło-taboret z blatem 500x400mm, zespolony z siedziskiem 350x350mm. Blaty ze sklejki wodoodpornej o gr. 15 mm pokrytej lakierem.

WCTM/04 i WCTM/05 - Taborety o wysokości całkowitej 447 mm i śr. siedziska 350 mm. Konstrukcja wykonana ze stali, noga z rury stalowej \varnothing 76 mm, zakończona płytą montażową 150x150mm z czterema otworami \varnothing 10 mm.

WCTM/06 - Taboret obrotowy o wysokości całkowitej 447 mm i średnicy siedziska 350 mm ze sklejki pokrytej lakierem bezbarwnym. Konstrukcja wykonana z rury stalowej \varnothing 60 mm, zakończona wzmocnioną płytą montażową z czterema otworami \varnothing 10 mm.

Produkt Polskiej Grupy SW:

● Zakład PGSW Wadowice
tel. 33 823 48 04
e-mail: wadowice@pgsw.pl

● Zakład Pomet
tel. 885 031 235
e-mail: wronki@pgsw.pl

Kontakt:

👤 Jacek Jończyk
📞 693 996 047

Taborety zwykłe

Nasze taborety mają konstrukcje opartą na szkieletcie z rury stalowej $\varnothing 16 \times 2$ mm, zapewniającej stabilność i odporność na odkształcenia i siedziska ze sklejki wodoodpornej pokrytej lakierem bezbarwnym. Elementy metalowe malowane proszkowo w kolorze RAL.

WCT/01 - Taboret okrągły o wysokości całkowitej 453 mm z okrągłym zbrojonym siedziskiem $\varnothing 350$ mm i giętą podstawą.

WCT/02 - Taboret okrągły o wysokości całkowitej 453 mm z okrągłym zbrojonym siedziskiem $\varnothing 350$ mm oraz nogami zaspawanymi i zabezpieczonymi nakładkami z tworzywa.

WCT/03 - Taboret kwadratowy o wys. całkowitej 453 mm z kwadratowym siedziskiem 350x350 mm oraz nogami zaspawanymi i zabezpieczonymi nakładkami z tworzywa.

WCT/04 - Taboret okrągły o wysokości całkowitej 455 mm z okrągłym siedziskiem $\varnothing 350$ mm oraz nogami zaspawanymi i zabezpieczonymi nakładkami z tworzywa.

WCT/05 - Taboret okrągły o wysokości 462 mm z okrągłym siedziskiem $\varnothing 350$ mm i giętą podstawą z zasadkami.

WCT/03 - Taboret kwadratowy z siedziskiem 350x350mm ze sklejki o gr. 12 mm. Nogi wykonane z profilu zamkniętego o wymiarach; 25x25x2 mm oraz 2 poziomach łączeń. Końcówki nóg zaspawane z nakładką PVC.



Produkt Polskiej Grupy SW:

● Zakład PGSW Wadowice
tel. 33 823 48 04
e-mail: wadowice@pgsw.pl

● Zakład Pomet
tel. 885 031 235
e-mail: wronki@pgsw.pl

Kontakt:

👤 Jacek Jończyk
📞 693 996 047

Szafki metalowe

WCSK/01



WCSK/02



WCSK/03



WCSK/04



WCSK/01 - Szafka kwaterekowa typ PCE, blacha stalowa grubość 1,5 mm. 4 otwory do mocowania. Posiada otwory wentylacyjne. Wersje:
A - 500 x 300 x 210 mm (1 os.)
B - 500 x 400 x 310 mm (2 os.)
C - 500 x 600 x 310 mm (3 os.)
D - 500 x 800 x 310 mm (4 os.)

WCSK/02 - Szafka na środki czystości typ PCE, blacha stalowa grubość 1,5 mm. 4 otwory do mocowania. Posiada otwory wentylacyjne. Wersje:
A - 400 x 300 x 250 mm. (1 i 2 os.)
B - 600 x 300 x 250 mm. (3 os.)
C - 800 x 300 x 250 mm. (4 os.)

WCSK/03 - Szafka kwaterekowa typ PCE, blacha stalowa grubość 1,5 mm. 4 otwory do mocowania. Posiada otwory wentylacyjne. Wersje:
A - 500 x 300 x 210 mm (1 os.)
B - 500 x 400 x 310 mm (2 os.)
C - 500 x 600 x 310 mm (3 os.)
D - 500 x 800 x 310 mm (4 os.)

WCSK/04 - Szafka na środki czystości typ PCE, blacha stalowa grubość 1,5 mm. 4 otwory do mocowania. Posiada otwory wentylacyjne. Wersje:
A - 400 x 300 x 250 mm. (1 i 2 os.)
B - 600 x 300 x 250 mm. (3 os.)
C - 800 x 300 x 250 mm. (4 os.)

Produkt Polskiej Grupy SW:

● Zakład PCE Włocławek
tel. 22 328 68 54
e-mail: wloclawek@pgsw.pl

● Zakład Pomet
tel. 885 031 235
e-mail: wronki@pgsw.pl

6. Wyposażenie cel

Meble do cel,
w tym meble mocowane
na stałe:

- szafki kwaterekowe
- inne szafki metalowe

Kontakt:

👤 Tomasz Kacprzak

📞 664 705 326

👤 Bogusz Pęcherski

📞 885 031 223

Inne szafki i szafy metalowe

WCSK/05



WCSB/01



WCSB/02



WCSB/03



WCSB/04



WCSK/05 - Szafka metalowa wisząca, z drzwiami przesuwными.

Wersja:

A - 2-osobowa

B - 3-osobowa

WCSB/01 - Szafa stalowa 1800 x 920 x 425 mm, wykonana z blachy stalowej grubości 1,5 mm. Korpus i drzwi malowane proszkowo w kolorze jasnoszarym RAL 7040 - zamek patentowy.

WCSB/02 - Szafa stalowa 1800x420 x425 mm, wykonana z blachy stalowej grubości 1,5 mm. Korpus i drzwi malowane proszkowo w kolorze jasnoszarym RAL 7040 - zamek biurowy.

WCSB/03 - Szafka stalowa szufladowa do przechowywania dokumentacji technicznej i planów w formacie A1. Konstrukcja wykonana z blachy stalowej malowanej proszkowo. Wyposażona w 9 szuflad o nośności 25 kg każda, osadzonych na prowadnicach kulkowych.

WCSB/04 - Kontener stalowy o wym. 720x420x425 mm, wykonany z blachy stalowej malowanej proszkowo w kolorze jasnoszarym RAL 7040. Wyposażony w jedną szufladę i szafkę zamykaną na zamek oraz otwartą półkę.

Kontakt:

Produkt Polskiej Grupy SW:

● Zakład PCE Włocławek
tel. 22 328 68 54
e-mail: wloclawek@pgsw.pl

● Zakład Pomet
tel. 885 031 235
e-mail: wronki@pgsw.pl

👤 Bogusz Pęcherski
📞 885 031 223

👤 Tomasz Kacprzak
📞 664 705 326

Wyposażenie dodatkowe

WCED/01



WCED/02

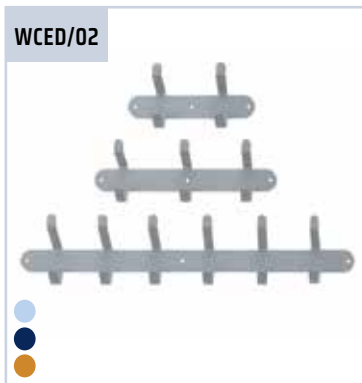

WCED/03



WCED/04



WCED/01 - Lustro nietłukące ze stali nierdzewnej polerowanej. Wykonane z blachy stalowej o grubości 1,50 mm. Pozostałe elementy metalowe ocynkowane galwaniczne i malowane farbą proszkową RAL 7040 (struktura). Możliwość montowania bezpośrednio nad półką toaletową na tych samych śrubach. Wymiary: 302 x 496 x 9 mm

WCED/02 - Wieszaki ścienne metalowe wykonane z blachy stalowej o gr. 2 mm. Elementy metalowe malowane proszkowo. Wersje od 1 os. do 6 os.

WCED/03 - Półka na przybory toaletowe przy umywalce na 4 osoby. Wykonana z blachy stalowej o grubości 2 mm. Możliwość zamontowania bezpośrednio pod lustrem na wspólnych śrubach

WCED/04 - wieszak ścienny bezpieczny przeznaczony do miejsc o większym ryzyku podwiązania lub uduszenia. Zapewnia możliwość zawieszania lekkich przedmiotów (do około 10 kg). W chwili powieszenia czegoś cięższego hak automatycznie zapadnie się, co minimalizuje ryzyko wystąpienia niebezpiecznych sytuacji

Produkt Polskiej Grupy SW:

 Zakład PGSW Wadowice
tel. 33 823 48 04
e-mail: wadowice@pgsw.pl

 Zakład Pomet
tel. 885 031 235
e-mail: wronki@pgsw.pl



 Zakład PCE Włocławek
tel. 22 328 68 54
e-mail: wloclawek@pgsw.pl

6. Wyposażenie cel

Meble do cel,
w tym meble mocowane
na stałe:

- dodatkowe wyposażenie
kwatruńkowe

Kontakt:

 Jacek Jończyk
 693 996 047

Wyposażenie dodatkowe

WCED/05



WCED/06



WCED/07



WCED/08



WCED/09



WCED/10



WCED/05 - Wieszak łazienkowy (4 os.)

WCED/06 - Suszarka nakładkowa

WCED/07 - Suszarka ścienna

WCED/08 - Półka obrotowa TV

WCED/09 - Półka ukośna na TV

WCED/10 - Stolik RTV wyposażony w trzy półki z blatu drewnianego o grubości 15 mm. Odległość pomiędzy półkami wynosi 170 mm. Noga wykonana z rury Ø 33,7x2. Wymiar: 600 x 400 x 950 mm - na życzenie możemy wykonać w innych wymiarach.

Produkt Polskiej Grupy SW:

● Zakład PGSW Wadowice
tel. 33 823 48 04
e-mail: wadowice@pgsw.pl

38

● Zakład Pomet
tel. 885 031 235
e-mail: wronki@pgsw.pl

● Zakład PCE Włocławek
tel. 22 328 68 54
e-mail: wloclawek@pgsw.pl

Kontakt:

● Jacek Jończyk
● 693 996 047

Materace, koce, pościel

WOM/01



WOM/02



WOM/03



WOM/04



WOM/05



WOM/01 - Materac więzienny trzyczęściowy klasyczny

WOM/02 - Materac jednoczęściowy klasyczny długość 195 cm, szerokość 75 cm, wysokość: A - 7 cm, B - 8 cm, C - 10 cm

WOM/03 - Poduszka więzienna

WOM/04 - Pościel więzienna: A - poszewka poduszki, B - poszwa

WOM/05 - Koc więzienny

Produkt Polskiej Grupy SW:

 Zakład PGSW Wołów
tel. 71 389 11 16
e-mail: wolow@pgsw.pl

6.

Wyposażenie cel

Wyposażenie osobiste:

- materace, koce, pościel
- elementy ochronne
- odzież, obuwie
- naczynia i sztuczne kwaterekowe

Kontakt:

 Przemysław Lewicki
 696 086 649

Produkty ochronno-zabezpieczające

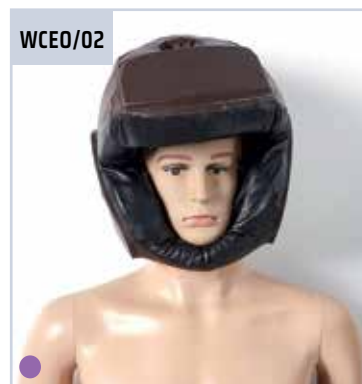
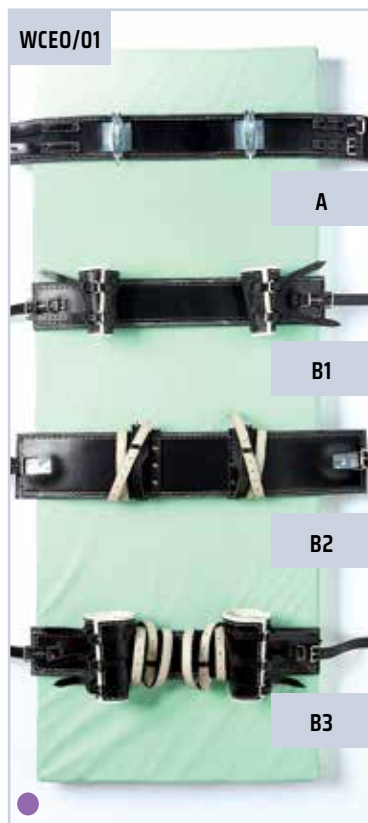

WCEO/01 - Pasy obezwładniające typ:
A - jednoczęściowy z kajdankami
B - trzyczęściowy z przypięciem do łózka
(komplet B1, B2, B3)

WCEO/02 - Kask ochronny
zabezpieczający sznurowany

Produkt Polskiej Grupy SW:

● Zakład PGSW Wołów
tel. 71 389 11 16
e-mail: wolow@pgsw.pl

Kontakt:

● Przemysław Lewicki
● 696 086 649

Odzież dla osadzonych

WCOO/01



WCOO/02



WCOO/03



Zakład w Wołowie prowadzi profesjonalną produkcję szwalniczą, specjalizując się w szyciu odzieży na potrzeby jednostek penitencjarnych. W naszej ofercie znajduje się pełne wyposażenie odzieżowe dla osadzonych, obejmujące m.in. spodenki gimnastyczne z koszulką, piżamy więzienne, koszule flanelowe ze spodniami więziennymi lub roboczymi typu ogrodnicy, koszule i spodnie robocze, bluzy oraz spodnie więzienne, a także skarpety więzienne. Wszystkie wyroby charakteryzują się trwałością, funkcjonalnością i zgodnością z wytycznymi Służby Więziennej.

WCOO/01 - Bluza i spodnie więzienne zielone. Rozmiary: od M do XXXL (60-62)

WCOO/02 - Koszula flanelowa w kratę niebieska

WCOO/03 - Piżama więzienna długa

Odzież dostępna jest w pełnej gamie rozmiarów dla mężczyzn, dostosowanej do standardów Służby Więziennej:

Rozmiary męskie:
od M (44–46) do XXXL (60–62)

Produkt Polskiej Grupy SW:

● Zakład PGSW Wołów
tel. 71 389 11 16
e-mail: wolow@pgsw.pl

Kontakt:

● Przemysław Lewicki
● 696 086 649

Odzież, obuwiu dla osadzonych

WCOO/04



WCOO/05



WCOO/06



WCOO/07



WCOO/04 - Spodenki gimnastyczne z koszulką w różnych kolorach do wyboru

WCOO/05 - Kurtka zimowa grafitowa

WCOO/06 - Skarpety więzienne

WCOO/07 - Czapka więzienna

WCOO/08 - Pantofle damskie / męskie

WCOO/08



Kontakt:

Produkt Polskiej Grupy SW:

● Zakład PGSW Wołów
tel. 71 389 11 16
e-mail: wolow@pgsw.pl

● Zakład PGSW Tarnów
tel. 14 621 45 26
e-mail: tarnow@pgsw.pl

● Przemysław Lewicki
● 696 086 649

Naczynia i sztućce

WOM/01



WOM/02



WOM/03



WOM/04



WOM/05



WOM/06



WOM/07

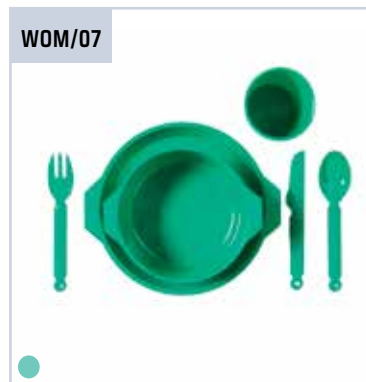

Zakład PGSW w Tarnowie specjalizuje się w produkcji wyrobów z tworzyw sztucznych przeznaczonych dla jednostek organizacyjnych Służby Więziennej oraz instytucji o podwyższonych wymaganiach bezpieczeństwa. Naczynia i sztućce wytwarzane są z wysokiej jakości polipropylenu w kolorze zielonym, zgodnie z wytycznymi dla zakładów karnych, aresztów śledczych, zakładów poprawczych, izb zatrzymań oraz szpitali dla psychicznie i nerwowo chorych. Wszystkie wyroby spełniają wymagania Służby Więziennej, posiadają atest PZH oraz badania potwierdzające dopuszczenie do kontaktu z żywnością.

WOM/01 - Miska

WOM/02 - Kubek

WOM/03 - Talerz

WOM/04 - Łyżka

WOM/05 - Nóż

WOM/06 - Widelec

WOM/07 - Komplet naczyń - 6 części

Produkt Polskiej Grupy SW:

● Zakład PGSW Tarnów
tel. 14 621 45 26
e-mail: m.starzyk@pgsw.pl

Więcej
o naczyniach na:
www.pgsw.pl/oferta/produkcja-z-tworzyw-sztucznych



● Małgorzata Starzyk
● 604 511 722

Kontakt:

6. Wyposażenie cel

Wyposażenie osobiste:

- chemia gospodarcza

Chemia gospodarcza i profesjonalna



Zakład w Wołowie od lat specjalizuje się w produkcji chemii gospodarczej dopasowanej do realiów jednostek penitencjarnych. Oferuje wyroby o wysokiej jakości i wydajności z czytelnym oznakowaniem, kartami charakterystyki oraz opakowaniami przystosowanymi do ewidencjonowania. Nasz asortyment sprawdza się zarówno w celach i oddziałach mieszkalnych, jak i w profesjonalnych pralniach więziennych.

Chemia gospodarcza, którą wytwarzamy w naszym zakładzie, to zarówno produkty idealne do stosowania w jednostkach SW, jak i w domu. W naszej ofercie znajdują się również środki piorące i czyszczące „Biały Duch” – cenione za skuteczność i ekonomiczne dozowanie. W ofercie znajdują się wydajne detergenty do prania. Częścią asortymentu są środki czyszczące, mleczka, płyny oraz proszki do szorowania. Całość dopełniają płyny do mycia naczyń, które skutecznie usuwają tłuszcz i brud.

Produkt Polskiej Grupy SW:

● Zakład PGSW Wołów
tel. 71 389 11 16
e-mail: wolow@pgsw.pl

Nasza oferta skierowana jest głównie do zakładów karnych i aresztów śledczych i składa się z:

- Płyn do mycia naczyń
0,2 l; 0,5 l; 1 l; 5 l
- Koncentrat do mycia naczyń 5 l
- Płyn uniwersalny 0,5 l; 1 l; 5 l
- Płyn do mycia szyb 0,5 l; 1 l; 5 l
- Płyn do mycia szyb bez alkoholu
0,5 l; 1 l; 5 l
- Płyn do WC 0,5 l; 1 l; 5 l
- Żel do WC 0,75 l
- Szampon do włosów 0,1 l
- Żel pod prysznic 0,1 l
- Mydło w płynie 5 l
- Proszek do prania
0,2 kg; 1 kg; 5 kg; 10 kg; 30 kg
- Płyn do prania 1 l
- Środek piorący w płynie 5 l
- Płynny środek wybielający 5 l
- Płyn do płukania 0,5 l
- Proszek do czyszczenia o mini wadze
0,3 kg; 0,6 kg; 5 kg
- Mleczko do czyszczenia 0,75 l; 0,5 l
- Pasta BHP 0,5 kg
- Proszki oraz płyny do pralnia

Istnieje możliwość wzbogacenia oferty o inne produkty na zamówienie Klienta.

Więcej
o chemii
gospodarczej na:
www.bialyduch.pl



Kontakt

Przemysław Lewicki
696 086 649

A blurred background image of a business meeting. In the foreground, a man in a dark suit and blue tie is pointing his right hand towards the camera. In the background, three other people (two men and one woman) are standing and talking. The overall scene is dimly lit and out of focus.

II.

Wsparcie, usługi dodatkowe,
czas wolny

II. Wsparcie i usługi dodatkowe

Organizacja paczek i kantyn

Kompleksowa obsługa
inwestycji budowlanych

Kontakt:

 Justyna Kuśmierk

 605 343 177

 Przemysław Lewicki

 696 086 649

Paczki dla osadzonych

PGSW jest przedsiębiorstwem prowadzącym punkty sprzedaży w jednostkach penitencjarnych (kantyny więzienne). Za pomocą naszej strony internetowej E-paczka.org oraz kantyn można w szybki sposób zamówić paczkę żywnościową lub chemiczną.

Obsługa paczek dla osadzonych jest dostosowana do zasad określonych w ustawie z dnia 6 czerwca 1997r. Kodeksu karnego wykonawczego (Dz. U. Nr 90. Poz. 557 z późn. zm.)



Co-packing spożywczy na rzecz Kantyn

Konfekcjonowanie, znane również jako co-packing, to kluczowy proces w branży spożywczej, który umożliwia przepakowywanie produktów z opakowań zbiorczych do detalicznych, zachowując ich oryginalne właściwości fizyczne. Jest to usługa niezwykle ważna dla kantyn więziennych, gdzie bezpieczeństwo i higiena są priorytetem. PGSW, jako dostawca tej usługi, zapewnia, że wszystkie produkty spożywcze są odpowiednio zabezpieczone i porcjowane, co jest istotne zarówno dla zachowania ich świeżości, jak i dla zapewnienia łatwości dystrybucji wśród osadzonych. Konfekcjonowanie przez PGSW obejmuje szeroki zakres produktów, w tym kawy, herbaty, płatki owsiane, cukier, sól spożywcza, mleko w proszku, a także produkty chemiczne, co pokazuje elastyczność i wszechstronność firmy w dostosowywaniu się do różnych potrzeb osadzonych.

Produkty spożywcze na potrzeby kantyn więziennych: kawy, herbaty, płatki owsiane, cukier, sól spożywcza, mleko w proszku, mleko granulowane, zioła tj. mięta i melisa oraz herbatki owocowe.

Usługi Polskiej Grupy SW:

 PGSW - E-paczka.org
tel. 22 328 61 41
e-mail: paczki@pgsw.pl

 Zakład PGSW Wołów
tel. 71 389 11 16
e-mail: wolow@pgsw.pl

Więcej
o kantynach na:
www.e-paczka.org



Usługi realizacji inwestycji budowlanych, administrowanie nieruchomościami

Jako Polska Grupa SW od wielu lat specjalizujemy się w kompleksowej realizacji inwestycji budowlanych. Oferujemy pełną obsługę procesu inwestycyjnego – od opracowania projektu, poprzez pozwolenie na budowę, aż po uzyskanie pozwolenia na użytkowanie.

Prowadzimy również usługę administrowania nieruchomościami.

POLSKA GRUPA SW®
Przedsiębiorstwo Państwowe





Świadczymy usługi w zakresie następujących branż: ogólnobudowlanej, sanitarnej (instalacje wodno-kanalizacyjne, centralnego ogrzewania, wentylacyjne, klimatyzacyjne), elektrycznej i teletechnicznej. Działamy jako generalny wykonawca inwestycji budowlanych o różnym stopniu złożoności, w tym również projektów realizowanych we współpracy z konserwatorami zabytków. Nasze doświadczenie potwierdza współpraca z wieloma dostawcami i instytucjami sektora publicznego i prywatnego, m.in.: Służbą Więzienną, Komendą Główną Straży Granicznej, Instytutem Pamięi Narodowej, Agencją Restrukturyzacji i Modernizacji Rolnictwa, sądami, prokuraturami.

Usługi Polskiej Grupy SW:

PGSW Dział Budowlany
tel. 22 328 60 49
e-mail: sekretariat@pgsw.pl

Kontakt:

 Janusz Gołębiowski
 603 776 708

II. Wsparcie i usługi dodatkowe

Meble na wymiar

Meble nowoczesne

Emy Mebel w Rawiczu to kontynuacja tradycji zakładów stolarskich działających od 1966 r. przy ZK w Rawiczu. Po latach zmian w strukturach ZIGB Piast i IGB Mazovia dziś marka Emy Mebel funkcjonuje w Polskiej Grupie SW. Specjalizujemy się w projektowaniu i produkcji mebli biurowych, sądowych i kwaterunkowych, realizując zarówno serie dla administracji publicznej, jak i zamówienia indywidualne. Nowoczesny park maszynowy, standaryzacja procesów oraz selekcja materiałów wysokiej klasy gwarantują trwałość, funkcjonalność i terminowość. Łączymy rzemieślnicze doświadczenie z technologią, oferując meble dopasowane do realnych potrzeb użytkowników — od jednostek wymiaru sprawiedliwości, przez administrację, po odbiorców komercyjnych.



Meble biurowe



Szafy, regały



Kontakt:

 Jacek Jończyk
 693 996 047

Meble na wymiar dla Służby Więziennej i jednostek budżetowych

Produkujemy meble na wymiar zgodne z wytycznymi Służby Więziennej – trwałe, funkcjonalne i dostosowane do intensywnego użytkowania. W ofercie znajdują się meble biurowe, sądowe, kwaterunkowe i specjalistyczne. Stosujemy renomowane materiały: lite drewno, płyty fornirowane i laminowane; wykończenia bejca i lakierami atestowanymi. Oferujemy szeroki wybór dekorów (drewnopodobne, jednolite, fantazyjne) oraz możliwość zamówienia próbek do akceptacji kolorystycznej. Konstrukcje mebli projektujemy z uwzględnieniem bezpieczeństwa, łatwości utrzymania czystości i możliwości kotwienia, zgodnie z wymaganiami SW. Zapewniamy kompleksową realizację – od pomiaru i projektu, przez produkcję, po dostawę i montaż w jednostkach budżetowych.

Meble PGSW to połączenie solidnego wykonania, nowoczesnej technologii i wieloletniego doświadczenia w obsłudze instytucji publicznych.

Kuchnie i aneksy kuchenne



II. Wsparcie i usługi dodatkowe

Usługi pralnicze, fumigacja

Usługi pralnicze, fumigacja



Usługi Polskiej Grupy SW:

● Zakład PGSW Wołów
tel. 71 389 11 16
e-mail: wolow@pgsw.pl

W ofercie PGSW świadczy usługi pralnicze. W celu aktywizacji zawodowej osób pozbawionych wolności tworzymy punkty pralnicze świadczące usługi na rzecz jednostek organizacyjnych Służby Więziennej. W punktach tych znajdują zatrudnienie osoby odbywające karę pozbawienia wolności. Punkty pralnicze obsługują jednostki penitencjarne w zakresie wszechstronnego prania przedmiotów wyposażenia osadzonych w tym: odzież, bielizny, pościeli, kocy, odzieży roboczej itp. Na indywidualne zamówienie Klienta wykonujemy usługi pralnicze nieobjęte ofertą podstawową.

Usługi niestandardowe na życzenie. Dopasowanie logistyczne – ustalenie zasad odbioru i wydania tekstyliów zgodnie z organizacją pracy jednostki.
Wsparcie doradcze – pomoc w ułożeniu obiegu bielizny i norm wyposażenia w praktyce. Przejrzystość współpracy – czytelne zasady, dedykowany opiekun i raportowanie wykonanych usług.

Oferujemy profesjonalną konserwację archiwów i druków w technologii fumigacji próżniowej (gaz S9). To bezinwazyjny proces dezynfekcji, który skutecznie eliminuje aktywne kolonie grzybów, zarodniki oraz ich frakcje, ograniczając także ryzyko rozwoju owadów żerujących w papierze. Zabieg wydłuża żywotność akt, ksiąg, map, grafik, fotografii i innych materiałów celulozowych, nie wprowadzając wilgoci ani naprężeń mechanicznych.

Skuteczność w dezynfekcji bez kontaktu z cieczą i bez migracji barwników.
Jednorodność działania na całym przekroju pakietów papieru.
Bezpieczeństwo materiałów wrażliwych: papiery, tektury, okładziny, kleje, farby drukarskie.

Realizacja na terenie całej Polski: odbiór/zwrot własnym transportem, ubezpieczenie przesyłek, możliwość pracy etapami. Obsługujemy archiwa państwowe i zakładowe, biblioteki, muzea, sądy, jednostki SW, szkoły i parafie.

● PGSW Dział Fumigacji
tel. 22 328 61 17
e-mail: fumigacja@pgsw.pl

Kontakt:



Przemysław Lewicki



696 086 649

Ośrodek Szkolenia w Koszalinie



Ośrodek Szkolenia w Koszalinie Polskiej Grupy SW od wielu lat aktywnie wspiera proces resocjalizacji i readaptacji społecznej osób pozbawionych wolności, oferując im realną szansę na rozpoczęcie nowego etapu życia po zakończeniu odbywania kary. Naszym celem jest przygotowanie uczestników do skutecznego powrotu na rynek pracy oraz do pełnienia ról społecznych w sposób zgodny z prawem i normami społecznymi.



Specjalizujemy się w organizacji różnorodnych kursów i szkoleń zawodowych, dostosowanych do aktualnych potrzeb rynku pracy. Dzięki temu osoby osadzone w aresztach śledczych i zakładach karnych na terenie całej Polski mają możliwość zdobycia nowych kwalifikacji lub podniesienia już posiadanych kompetencji, co zwiększa ich szanse na zatrudnienie po opuszczeniu jednostki penitencjarnej.

Usługi Polskiej Grupy SW:

● Zakład PGSW Koszalin
tel. 22 328 69 31
e-mail: sekretariat.koszalin@pgsw.pl

Więcej

o szkoleniach na:

www.pgsw.pl/oferta/praca-osadzonych



II. Wsparcie i usługi dodatkowe

Ośrodek Szkolenia
w Koszalinie

Kontakt:

● Joanna Grzebień
● 504 868 854

Kontakty - spis osób

W razie pytań o ofertę, dostępność produktów, wyceny lub realizację usług prosimy o bezpośredni kontakt z właściwym kierownikiem/koordynatorem.



Arkadiusz Urbański

Szef produkcji - Zakład prefabrykacji we Włocławku

Prefabrykaty betonowe



tel. 727 529 096



e-mail: a.urbanski@pgsw.pl



Jacek Jończyk - Koordynator Pionu

Kierownik Zakładów w Wadowicach i Rawiczu

Produkcja metalowa i meblowa



tel. 693 996 047



e-mail: j.jonczyk@pgsw.pl



Sekretariaty:

sekretariat.wadowice@pgsw.pl

sekretariat.rawicz@pgsw.pl



Tomasz Kacprzak

Kierownik Zakładu PCE Włocławek

Produkcja metalowa



tel. 664 705 326



e-mail: t.kacprzak@pgsw.pl



Sekretariat: sekretariat.wloclawek-metal@pgsw.pl



Bogusz Pęcherski - Koordynator Pionu

Kierownik Zakładu Pomet

Produkcja palników i produkcja metalowa



tel. 885 031 223



e-mail: b.pecherski@pgsw.pl



Sekretariat: wronki@pgsw.pl



Aleksandra Kwiatkowska

Kierownik Zakładu w Gdańsku

Produkcja stolarki okiennej, drzwiowej i rolet



tel. 502 040 560



e-mail: a.kwiatkowska@pgsw.pl



Sekretariat: gdansk@pgsw.pl



Małgorzata Starzyk

Kierownik Zakładu w Tarnowie

Produkcja z tworzyw sztucznych - plastik



tel. 604 511 722



e-mail: m.starzyk@pgsw.pl



Przemysław Lewicki

Kierownik Zakładu w Wołowie

szwalnia, pralnie, art. spożywcze i chemiczne



tel. 696 086 649



e-mail: p.lewicki@pgsw.pl



Sekretariat: sekretariat.wolow@pgsw.pl



Janusz Gołębiowski - Koordynator Pionu

Inwestycje budowlane



tel. 603 776 708



e-mail: janusz.golebiowski@pgsw.pl



Justyna Kuśmierk

Kierownik Działu Handlowego - Kantyny

E-paczka.org



tel. 605 343 177



tel. biurowy 22 328 60 54



e-mail: j.kusmierk@pgsw.pl

Spis towarów i usług / Index

I. Zabezpieczenia techniczno-ochronne

1. Ogrodzenia więzienne zewnętrzne

- Ogrodzenie więzienne typu POW-T
- Śluza wjazdowa, pola spacerowe

2. Wygrodzienia wewnętrzne

- Kraty przejściowe i przejściowo-koszowe
- Wygrodzienia siatkowe, z siatki ostrzowej, concertina i akcesoria
- Bramy, wysięgniki, słupy, furtki

3. Zabezpieczenia budynków i konstrukcji w terenie

- Wewnętrzne bramy, śluzy zwykłe i zadaszone
- Blendy
- Kraty okienne, rolety
- Produkcja stolarki okiennej drzwiowej
- Zabezpieczenia studzienek, rynien, masztów, słupów

4. Obsługa cel, pomieszczeń wewnętrznych

- Wózki do posiłków

5. Zabezpieczenia cel, pomieszczeń wewnętrznych

- Drzwi więzienne
- Zasuwy
- Wizjery
- Zamki
- Kraty wewnętrzne
- Drzwi sanitarne, zabezpieczenia grzejników

6. Wyposażenie cel

a. Meble w tym meble mocowane

- Łóżka pojedyncze, piętrowe specjalnego zastosowania,
- Sprzęt do celi monitorowanej i szpitalnej
- Stoły
- Taborety
- Szafki
- Dodatkowe wyposażenie kwaterunkowe: lustra, wieszaki, półki toaletowe, suszarki, uchwyty

b. Wyposażenie osobiste

- Materace, koce, pościel
- Produkty ochronno-zabezpieczające
- Odzież, obuwie
- Naczynia i sztucce kwaterunkowe
- Chemia gospodarcza

II. Wsparcie, usługi dodatkowe, czas wolny

1. Prowadzenie kantyn

2. Usługi realizacji inwestycji budowlanych administrowanie nieruchomościami

3. Meble na wymiar

- Meble biurowe
- Meble kuchenne - zabudowa aneksów socjalnych
- Szafy aktowe, regały

4. Usługi pralnicze, fumigacja

5. Ośrodek Szkolenia w Koszalinie

6. Turystyka – czas wolny

POZNAJ OŚRODKI TURYSTYCZNE

PGSW
POLSKA GRUPA SW

Odpoczywaj w Polsce!



Grupy zorganizowane



Osoby indywidualne



Akceptujemy zwierzęta



OFERUJEMY



sale konferencyjno-szkoleniowe



profesjonalne wyposażenie multimedialne



zaplecze gastronomiczne



Zimowit

Zimowit
Wypoczynek w Wiśle

- 📍 ul. Wodna 3, 43-460 Wiśla
- ☎️ +48 602 323 708
- ✉️ repcja@zimowit.eu
- 🌐 www.willazimowit.pl



Dogodny dojazd, urokliwa okolica, teren z ogrodem i placem zabaw a także wyśmienita kuchnia i profesjonalna obsługa. Willa Zimowit w Wiśle to idealne miejsce wypoczynku, konferencji, zjazdu rodzinnego, plenerowego eventu, spotkania firmowego lub aktywnego spędzania wolnego czasu.



Krucze Skały

KRUCZE SKAŁY



- 📍 ul. Wilcza 1, 58-540 Karpacz
- ☎️ +48 690 810 109
- ✉️ repcja@krucze-skały.pl
- 🌐 www.kruczeskały.com



Ośrodek położony w samym sercu malowniczego Karpacza, oferujemy Państwu bazę wypoczynkową, znakomitą kuchnię, zaplecze dydaktyczno-szkoleniowe oraz strefę relaksu oraz plac zabaw dla dzieci. Karpacz to doskonałe miejsce na rodzinny wyjazd.



Pokoje Gościnne

Pokoje Gościnne
PGSW Turystyka

- 📍 Bieszczady ☎️ +48 693 438 434
- 📍 Gdańsk ☎️ +48 22 328 63 20
- ✉️ turystyka@pgsw.pl

PGSW Turystyka oferuje noclegi w standardzie motelowym – tradycyjne pokoje bez luksusów, za to z podstawowym komfortem i porządkiem. Do dyspozycji gości są m.in. pościel, ręczniki oraz TV. To praktyczna propozycja dla osób w trasie, pracowników i turystów szukających taniej, spokojnej bazy noclegowej.



PAKIETY SEZONOWE
na stronach ośrodków

Sprawdź promocje



POLSKA GRUPA SW®

Resocjalizacja poprzez pracę

Polska Grupa SW
Przedsiębiorstwo Państwowe

ul. Kocjana 3, 01-473 Warszawa

tel.: +48 22 328 60 01, fax: +48 22 328 60 50

sekretariat@pgsw.pl